

"DOMOWE KLIMATY" Jarosław Charkiewicz

15-427 Białystok ul.Lipowa 6

tel/fax 0-85 7436846

www.domoweklimaty.pl

projekty@domoweklimaty.pl

**Budynek mieszkalny, jednorodzinny - "OMEGA". Elewacje**



**ELEWACJA FRONTOWA**

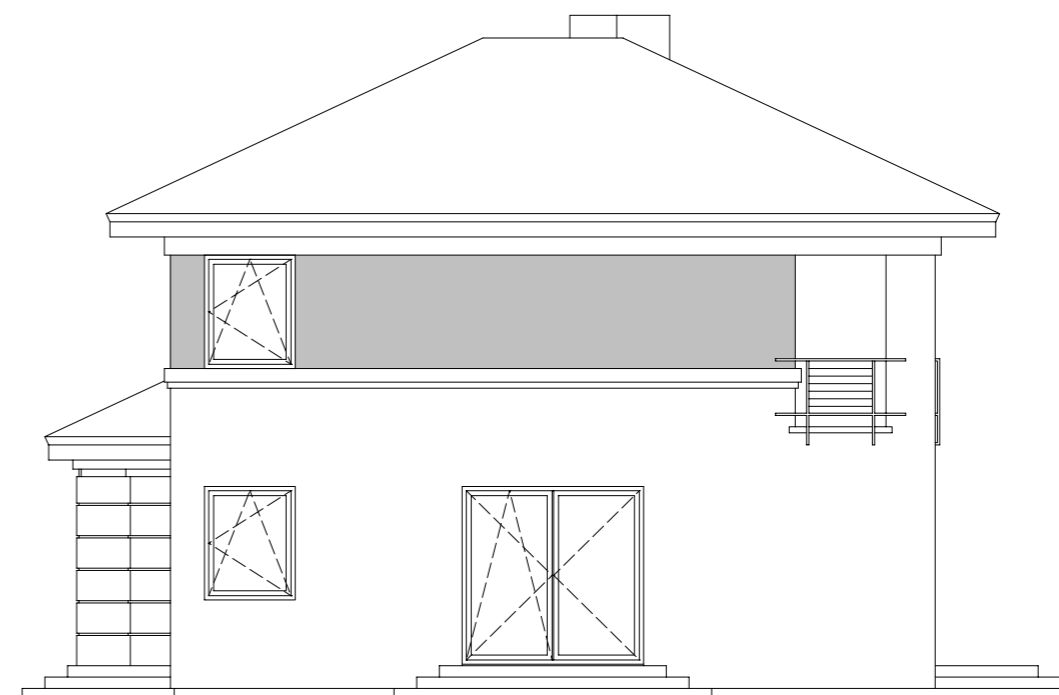

**ELEWACJA PRAWA**

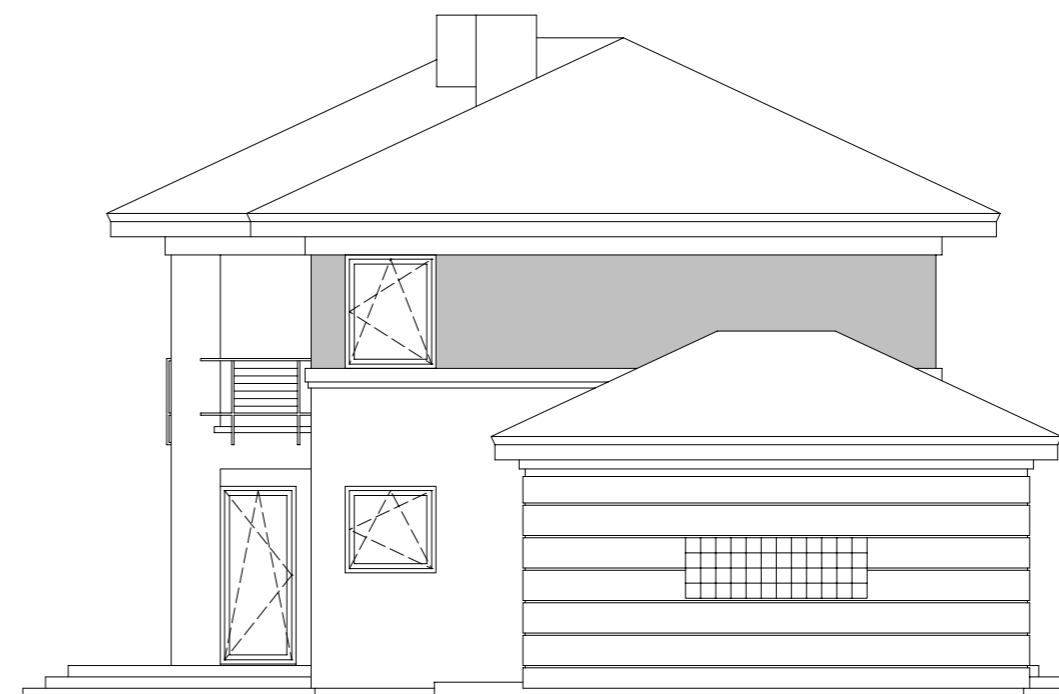
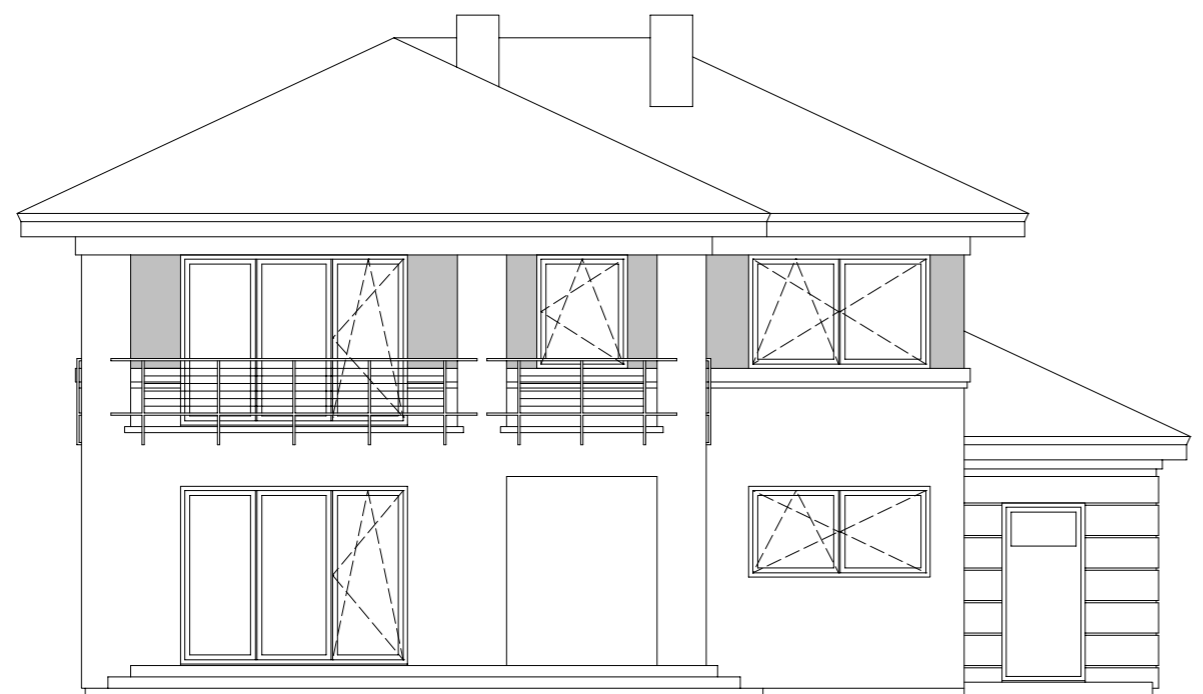

"DOMOWE KLIMATY" Jarosław Charkiewicz

15-427 Białystok ul.Lipowa 6

tel/fax 0-85 7436846

www.domoweklimaty.pl

projekty@domoweklimaty.pl

Budynek mieszkalny, jednorodzinny - "OMEGA". Parter

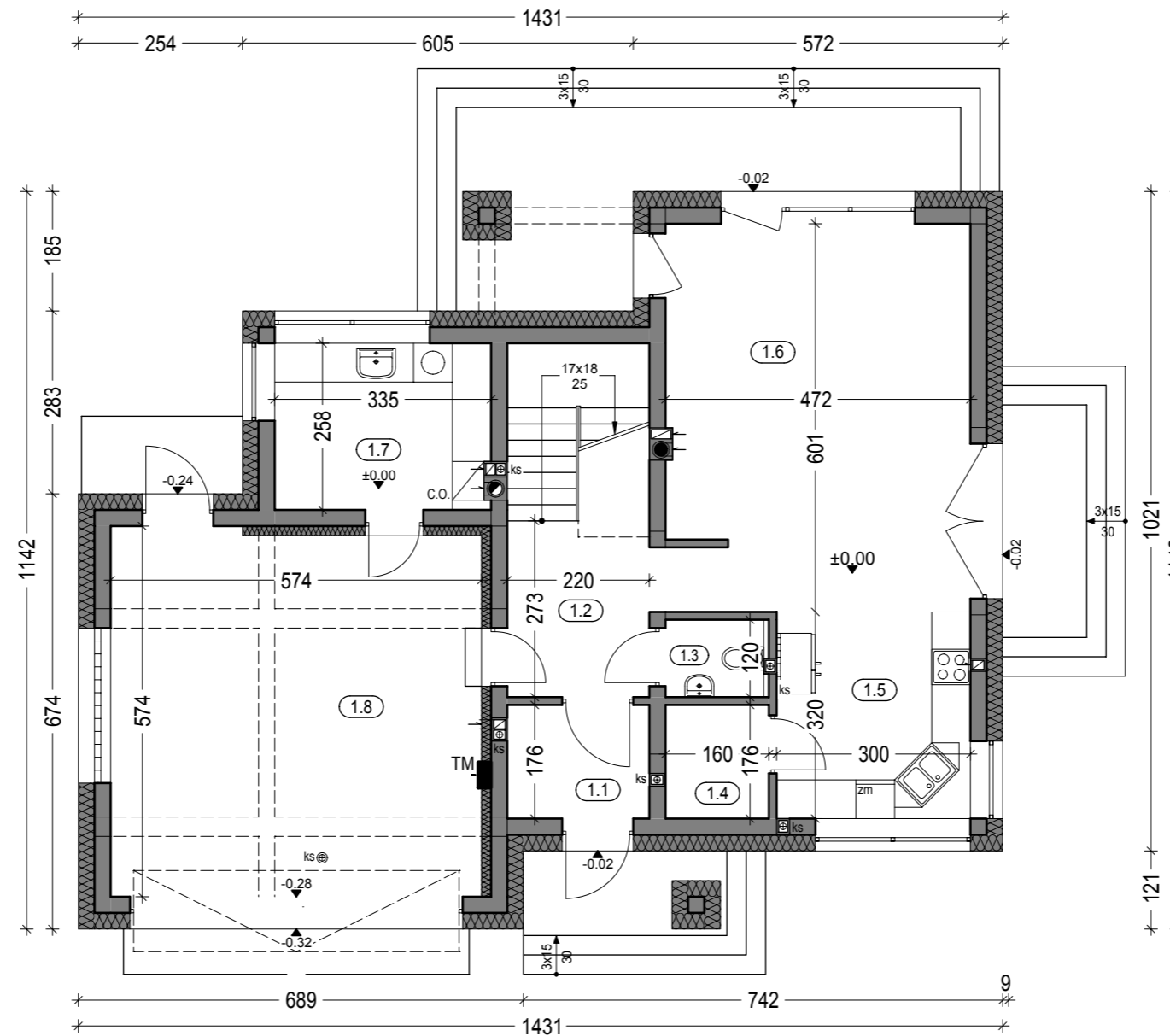

Zestawienie powierzchni parteru

OZNACZENIE	FUNKCJA	POW. UŻYTK.	POSADZKA
1.1	Przedsiónek	3.64 m <sup>2</sup>	terrakota
1.2	Hall	11.60 m <sup>2</sup>	parkiet
1.3	Wc	1.73 m <sup>2</sup>	terrakota
1.4	Spizarnia	2.62 m <sup>2</sup>	terrakota
1.5	Kuchnia	9.32 m <sup>2</sup>	terrakota
1.6	Salon+Jadalnia	27.62 m <sup>2</sup>	parkiet
1.7	Pom.gospod.	8.22 m <sup>2</sup>	terrakota
		64.75 m <sup>2</sup>	
1.8	Garaż	31.71 m <sup>2</sup>	pos.beton.

RAZEM : 96.46 m<sup>2</sup>

Pow. całkowita parteru: 176.93 m<sup>2</sup>  
(w tym tarasy 41.45 m<sup>2</sup>)

Pow. zabudowy: 136.24 m<sup>2</sup>  
Kubatura parteru: 401.97 m<sup>3</sup>

"DOMOWE KLIMATY" Jarosław Charkiewicz

15-427 Białystok ul.Lipowa 6

tel/fax 0-85 7436846

www.domoweklimaty.pl

projekty@domoweklimaty.pl

Budynek mieszkalny, jednorodzinny - "OMEGA". Piętro

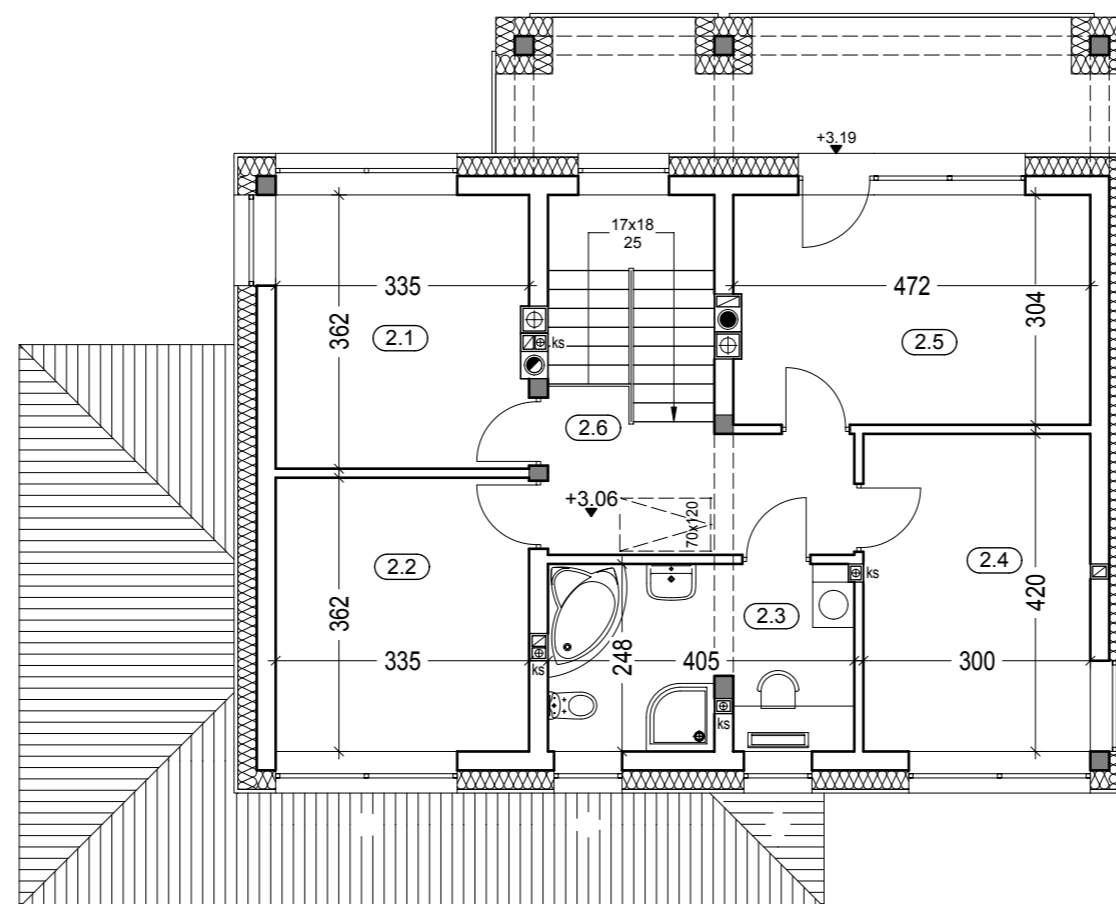

Zestawienie powierzchni piętra

OZNACZENIE	FUNKCJA	POW. UŻYTK.	POSADZKA
2.1	Pokój	11.60 m <sup>2</sup>	parkiet
2.2	Pokój	11.71 m <sup>2</sup>	parkiet
2.3	Łazienka	9.29 m <sup>2</sup>	terrakota
2.4	Pokój	12.17 m <sup>2</sup>	parkiet
2.5	Pokój	13.79 m <sup>2</sup>	parkiet
2.6	Hall	7.09 m <sup>2</sup>	parkiet

RAZEM : 65.65 m<sup>2</sup>

Pow. całkowita piętra: 115.47 m<sup>2</sup>  
(w tym balkon 15.05 m<sup>2</sup>)

Kubatura piętra: 319.44 m<sup>3</sup>

"DOMOWE KLIMATY" Jarosław Charkiewicz

15-427 Białystok ul.Lipowa 6

tel/fax 0-85 7436846

www.domoweklimaty.pl

projekty@domoweklimaty.pl

Budynek mieszkalny, jednorodzinny - "OMEGA". Przekrój

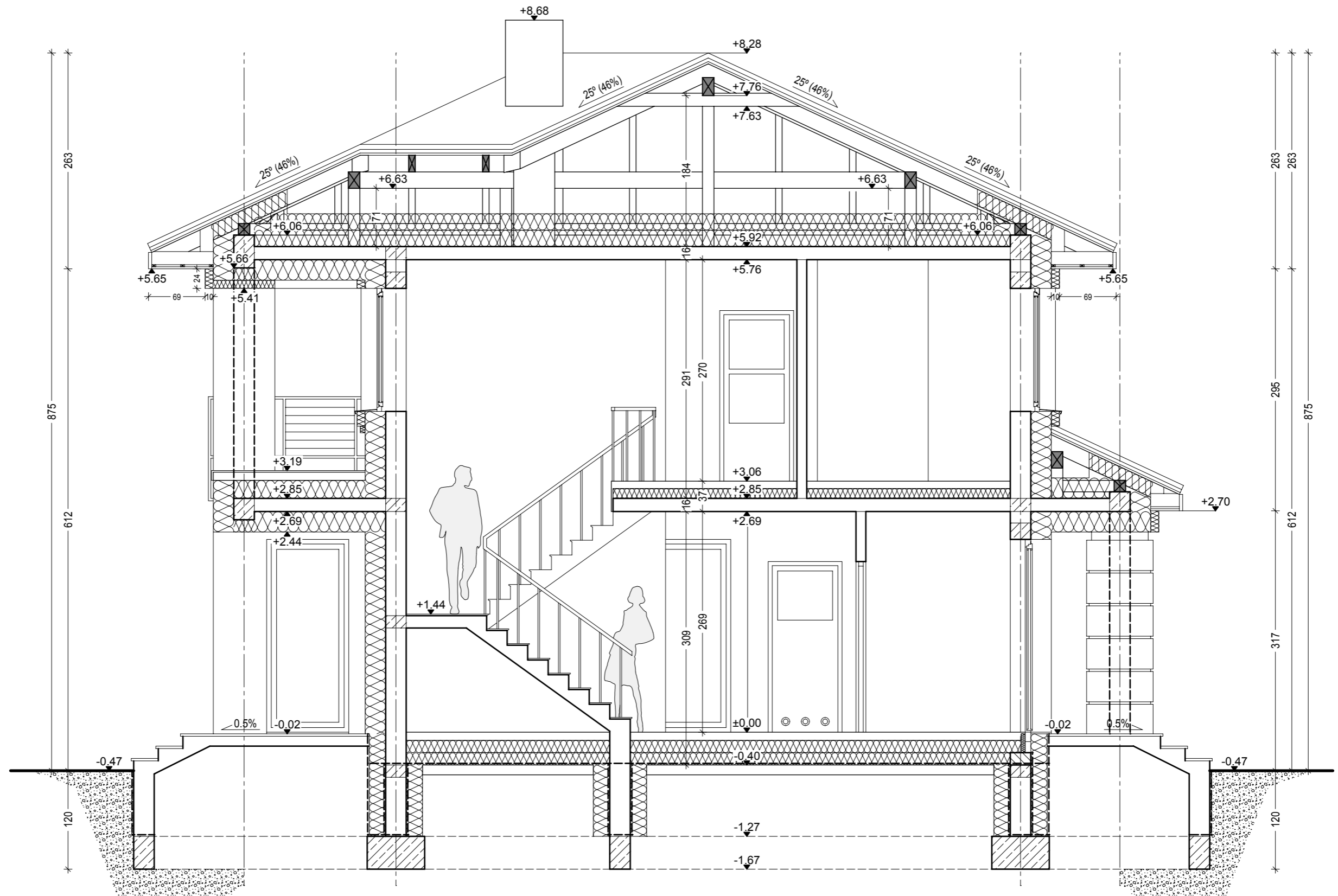

Projekt jest własnością APA J.Charkiewicz i podlega ochronie zgodnie z Ustawą z dnia 4 lutego 1994 r. o prawie autorskim i prawach pokrewnych.

"DOMOWE KLIMATY" Jarosław Charkiewicz

15-427 Białystok ul.Lipowa 6

tel/fax 0-85 7436846

www.domoweklimaty.pl

projekty@domoweklimaty.pl

**Budynek mieszkalny, jednorodzinny - "OMEGA". Obrys 1:500**

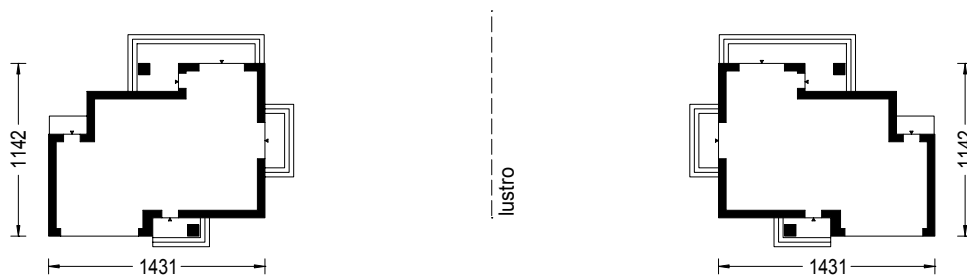

Projekt jest własnością APA J.Charkiewicz i podlega ochronie zgodnie z Ustawą z dnia 4 lutego 1994 r. o prawie autorskim i prawach pokrewnych.